

نقش تجربیات بین‌المللی بر یادگیری سیاست‌گذاران

سروش امیری*

چکیده

یادگیری سیاست‌گذاران در عرصه بین‌المللی باید در چارچوب منسجم با در نظر گرفتن پویایی‌های بیرونی و بستر کشور انجام گیرد و گرنه پراکندگی و فقدان الگوی مناسب در این زمینه منجر به استحاله در اجرا یا اجرای ناقص یا شکست پروژهها در عمل می‌شود. از این رو هدف اصلی مقاله شناسایی چارچوب یادگیری سیاست‌گذاران با بهره‌گیری از تجربیات در عرصه بین‌المللی و درس آموزی می‌باشد. روش تحقیق در گام اول کمی و مبتنی بر رویکرد قیاسی منطقی و در گام دوم مبتنی بر رویکرد استقرایی و اکتشافی می‌باشد که با توجه به دو بعد کانال یادگیری سیاست‌گذاران یا خط‌مشی و پذیرش خط‌مشی شبکه مناسب یادگیری سیاست/خط‌مشی استخراج گردیده است. پنل خبرگان در تحقیق حاضر ۲۱ نفر از اعضای هیات علمی مدیریت با تجربه خط‌مشی یا سیاست‌گذاری بودند که هدفمند و بر اساس ویژگیهای مورد بررسی در تحقیق انتخاب گردیدند برای تحلیل داده‌ها در گام اول از کد نویسی VB در محیط اکسل و تکنیک حداقل مجذورات جزئی با نرم‌افزار Smart PLS و در گام دوم از نرم‌افزار مطلب استفاده شده است. نتیجه تحقیق نشان می‌دهد که شاخص‌هایی که با تکنیک دلفی و تکنیک حداقل مربعات جزئی غربال‌گری شدند ۱۵ شاخص برای ۵ مؤلفه کانال یادگیری سیاست‌گذاران و ۱۰ شاخص برای ۲ مؤلفه نرخ پذیرش خط‌مشی می‌باشد ضریب کندال در راند سوم تکنیک دلفی ۰/۶۰۹ بود که نشان می‌دهد وحدت نظر میان دیدگاه کارشناسان در حد خوبی بوده و در سطح خطای ۵٪ مقدار آماره بوت استرپینگ t -value بزرگ‌تر از ۱/۹۶ و بارهای عاملی بزرگتر از ۰/۶ بود که مشخص گردید شاخصها به درستی مؤلفه‌های موردنظر را موردسنجش قرار می‌دهند پس در این راستا شبکه یادگیری خط‌مشی با نرم‌افزار مطلب رهنمودهایی را برای سیاست‌گذاران در این حیطة ارایه میدهد

واژگان کلیدی: انتشار سیاست، مشروطیت رقابت، تقلید سیاست، یادگیری و ترغیب سیاست



فصلنامه

پژوهش‌های

روابط بین‌الملل،

دوره نخست، شماره

بیست و ششم

زمستان ۱۳۹۶

* استادیار و عضو هیات علمی دانشگاه علوم انتظامی، نویسنده مسئول (suroush.jnu@gmail.com).

تاریخ پذیرش ۱۳۹۷/۱۰/۲۷

تاریخ دریافت ۱۳۹۶/۱۰/۲۶

فصلنامه پژوهش‌های روابط بین‌الملل، دوره نخست، شماره بیست و ششم، صص ۲۴۲-۲۲۳

مقدمه

سیاست‌گذاران و مدیران دولتی در فرایند تدوین سیاست‌ها، طرح‌ها، برنامه‌ها و اقدامات ملی خود بر اساس دو دیدگاه کلی عمل می‌کنند. در دیدگاه نخست، طرح‌ها و برنامه‌ها بر اساس ایده‌های داخلی و بومی تدوین شده و مبتنی بر جهاد علمی-مدیریتی، نظریه‌پردازی بومی صورت می‌گیرد ولی در دیدگاه دوم، برای ارتقای استراتژی‌های رقابتی کشور در عرصه بین‌المللی به آنچه در کشورهای دیگر رخ می‌دهد، توجه می‌شود و بر اثر این فرایند پدیده درس‌آموزی مدیریتی در سطح ملی اتفاق می‌افتد. انتشار و انتقال سیاست در دیدگاه دوم می‌تواند دو نوع باشد: در مورد اول اشاعه سیاست بعد از درونی سازی هنجارها یا با درک ارزش‌های مربوط به بستر توسط بازیگران کلیدی انجام می‌گیرد ولی در نوع دوم بدون درونی‌سازی هنجارها یا ارزش‌های مربوط به بستر، اشاعه سیاست صورت می‌گیرد. به عبارتی انتشار برخی از سیاست‌ها به‌خاطر هنجارها و ارزش‌هایی است که در سراسر جهان پذیرفته شده است. به‌عنوان مثال، موهر و ولاند استدلال می‌کنند که سنگاپور و هنگ‌کنگ با کمک مدل اول نهادهای ضد فساد قوی ایجاد کردند چراکه آن‌ها با بحران مشروعیت و تهدید ثبات سیاسی مواجه شدند. به‌عنوان مثال در زمینه سیاست‌گذاری در زمینه اصلاحات اداری پس از پایان جنگ تحمیلی و آغاز اولین برنامه پنج‌ساله اقتصادی، اجتماعی، فرهنگی و سیاسی در ایران رگه‌هایی از درس‌آموزی از تجربیات سایر کشورهای پیشرفته دیده می‌شود. به نظر می‌رسد اولین نشانه‌های این حوزه مطالعاتی در پایان‌نامه دکتری دیوید دولوویتز (استاد دانشگاه لیورپول انگلستان) پدید آمده باشد. فرایند انتشار و انتقال سیاست در زمینه‌هایی مثل دموکراسی، فساد اداری، حقوق بشر و سیاست‌های زیست‌محیطی به‌خوبی قابل‌رؤیت است. کشورهای در حال توسعه در این زمینه سیاست‌های متنوعی را دنبال می‌کنند و تلاش کمی برای یکپارچه‌سازی سیاست‌های داخلی و انتشار سیاست‌های بین‌المللی با در نظر گرفتن بافت و بستر این کشورها صورت گرفته است. علاوه بر این بررسی نظریه‌های مشهور امروزی نشان می‌دهد که نظریه‌های موجود نمی‌توانند مشابهت

روزافزون سیاست‌های عمومی را میان کشورهای جهان تشریح و توجیه کنند. بنابراین با توجه به تعامل شدید خط‌مشی‌گذاری ملی با عرصه جهانی به‌خصوص با فناوری‌های ارتباطی و اطلاعاتی که بیشتر تعاملات جوامع را تسهیل می‌کنند از اعتبار نظریه‌های خط‌مشی که به نقش عوامل خارجی و بین‌الملل توجهی ندارند کاسته شده است و حتی می‌توان گفت در این دوران عوامل خارجی نقش بیشتری در تبیین خط‌مشی‌های عمومی بازی می‌کنند. خط‌مشی عمومی همان تصمیم دولت و حکومت برای حل مسائل عمومی می‌باشد. بنابراین مباحث استفاده از تجربه و مقایسه‌های بین‌الملل در خط‌مشی‌گذاری عمومی مطرح می‌گردد. مدیریت عمومی پدیده‌ای به نام جهانی‌شدن را تجربه می‌کند که کشورها را به هم نزدیک‌تر نموده است و در این شرایط فرآیند خط‌مشی‌گذاری دچار چالش جدی است که تحت‌الشعاع وابستگی‌های متقابل و بین‌الملل قرار دارند. منظور از تأثیرات بین‌المللی در این مقاله یعنی چگونه سیاست‌ها و خط‌مشی‌ها انتشار و انتقال می‌یابند. اصلاحات اداری از عرصه‌های جهانی و بین‌المللی تأثیر می‌پذیرد و می‌تواند در زمان‌های مختلف و در کشورهای مختلف و بین کشورهای گوناگون باعث درس‌آموزی مدیریت ملی گردد که آن هم با کاوش در برنامه‌های اثربخش سایر کشورها و ارزیابی آینده‌نگرانه آن آغاز می‌شود.

تقلید خط‌مشی‌های خارجی، خط‌مشی‌های اداری در ایران را در کمترین زمان، حتی قبل از بررسی‌های عمیق دانشگاهی متأثر ساخته است به‌علاوه، موقعیت خاص فرهنگی و سیاسی ایران، نشان‌دهنده اهمیت مضاعف مطالعه مکانیسم‌های انتشار و درس‌آموزی در خط‌مشی‌گذاری عمومی در ایران است. پس این سؤال باقی می‌ماند که چگونه مکانیسم‌های انتشار و درس‌آموزی سیاست‌گذاری را تحت تأثیر قرار می‌دهند و مؤلفه‌ها و شاخص‌های یادگیری خط‌مشی در سیاست‌گذاری داخلی کدام هستند؟ به عبارتی تأثیرات بین‌المللی چطور بر روی سیاست‌گذاری داخلی تأثیر می‌گذارند؟

هدف اصلی این مقاله شناسایی مؤلفه‌ها و شاخص‌های به‌منظور سیاست‌گذاری موفقیت‌آمیز در حیطه سلامت نظام اداری و حرکت در مسیر توسعه با توجه به تجربیات سایر کشورها می‌باشد. بنابراین می‌توان گفت پژوهش حاضر از نظر هدف در حیطه تحقیقات کاربردی می‌باشد و با توجه به اینکه در این پژوهش از روش‌های مطالعه کتابخانه‌ای و

نیز روش‌های میدانی نظیر پرسش‌نامه استفاده شده است، مقاله حاضر بر اساس ماهیت و روش، یک پژوهش توصیفی از نوع پیمایشی است. در این مقاله از تکنیک‌های آماری مناسب و نرم‌افزار SPSS و Smart PLS جهت تجزیه و تحلیل و پردازش اطلاعات استفاده شده است و جامعه مورد بررسی را اعضای هیئت علمی دکتری مدیریت با سابقه اجرایی تشکیل می‌دهند. که به صورت هدفمند انتخاب شده‌اند. اساساً، سازوکار دقیقی برای شناسایی تعداد افراد یا تعداد پانل مورد نظر در تکنیک دلفی وجود ندارد. توصیه معمول این است که ترکیبی از افراد با تخصص‌های متعدد استفاده شود و گروه‌های نامتجانس بهتر از گروهی متجانس است. هوگارت (۱۹۷۸) معتقد است شش تا ۱۲ عضو برای تکنیک دلفی ایدئال است و به زعم کلیتون (۱۹۹۷) بهتر است ترکیبی از خیرگان با تخصص‌های گوناگون استفاده شود.

چارچوب مفهومی

دولیتز و مارش (۲۰۰۰) بیان نمودند باید برای انتقال موفقیت‌آمیز از عوامل مؤثر بر شکست انتقال خط‌مشی احتراز نمود یعنی از موارد زیر ۱- انتقال فاقد اطلاعات) اطلاعات ناقص در کشور مبدأ) ۲- انتقال ناقص (عدم ایجاد پیش‌شرط‌ها در کشور مبدأ) ۳- انتقال نامناسب (عدم تناسب بسترها در کشور مبدأ و مقصد).

شنل در پایان‌نامه دکتری (۲۰۱۴) تحت عنوان انتشار خط‌مشی بین‌المللی و خط‌مشی گذاری داخلی: مورد دو سیاست شفافیت و مبارزه با فساد در رومانی نتیجه‌گیری می‌کند در دو دهه گذشته، بیشتر کشورها خط‌مشی شفافیت و مبارزه با فساد را دنبال می‌کنند. در این پایان‌نامه شکاف عوامل داخلی و بین‌المللی و این‌که چگونه تکامل خط‌مشی شفافیت و مبارزه با فساد کمک‌های کلیدی در رومانی نموده است را بررسی نموده است. محقق با کمک یکپارچه‌سازی ادبیات از علوم سیاسی، تئوری توسعه، و مدیریت دولتی، آزادی اطلاعات و دارایی‌های عمومی و افشا، و با استفاده از ترکیبی از روش‌های پژوهش کیفی، در بیش از ده سال، به توضیح چرایی و چگونگی اتخاذ خط‌مشی توسط نخبگان در دو زمینه شفافیت و مبارزه با فساد پرداخته است.

گریک والدن (۲۰۱۵) در مقاله تحت عنوان شکست، انتشار، آموزش خط‌مشی به این نتیجه می‌رسد که مطالعات انتشار خط‌مشی تمایل به تمرکز بر نوآوری که با گسترش موفقیت در سراسر دولت و یادگیری از شکست و موفقیت در خط‌مشی رخ می‌دهد. جین (۲۰۰۸) در پایان‌نامه دکترتحت عنوان تئوری تعادل نقطه‌ای بعد از یک مطالعه موردی کیفی از مجوزهای کار اجتماعی در دوره ۱۴ سال (۱۹۹۰-۲۰۰۴) به این نتیجه می‌رسد خط‌مشی گذاری یک فرایند پیچیده است. دو چارچوب ائتلاف مدافع ساباتیه و تعادل نقطه‌ای در تحقیق استفاده شود از طریق تجزیه و تحلیل اسناد سازمانی و دولتی و نمونه‌گیری هدفمند و مصاحبه با ۲۱ نفر به نمایندگی ۱۵ گروه سازمان‌ها و مقامات دولتی نتیجه گرفت نظریه تعادل منقطع با استفاده از معیارهای- جامعه خط‌مشی گذاری، تغییر در ساختار نهادی و وقایع حیاتی تعادل نقطه‌ای توضیح جامع‌تر از روند تغییرات در طی این سال‌ها فراهم می‌کند.

بوشی (۲۰۰۷) در پایان‌نامه دکترتحت عنوان پویایی انتشار: الگوهای تدریجی و غیر تدریجی‌گرا انتشار خط‌مشی در ایالات آمریکا جهت ارزیابی الگوی عمومی انطباق خط‌مشی در خط‌مشی گذاری به‌اندازه گیری داده‌ها از اتخاذ ۱۳۳ نوآوری در خط‌مشی پرداخت. با پاسخ به این سؤال که آیا الگوهای اشاعه و انتشار خط‌مشی به‌عنوان نتیجه فرایند عقلایی تدریجی یا غیر تدریجی تصمیم‌گیری سیاسی در نظر گرفته شود که نتایج نشان می‌دهد اشاعه خط‌مشی فرایندی پویا و غیر تدریجی قابل تبیین است. برای درک بهتر با تبیین نقش دولت و گروه‌های ذینفع، چرخه بازخور مثبت، نقش تغییرات نهادهای دولتی سیاسی و ویژگی‌های نهادی و اجتماعی نشان می‌دهد ظرفیت سازمان‌های گروه‌های ذینفع پیش‌بینی‌کننده قوی از غیر تدریجی بودن اشاعه خط‌مشی است رادلی (۲۰۰۰). قابلیت هم‌ریختی نهادی را برای تحلیل اشاعه سه مورد از خط‌مشی‌های اتحادیه اروپا ارزیابی کرد و بر انگیزه دولت‌های اروپایی برای کسب مشروعیت در اتحادیه تأکید نمود. سه نوع هم‌ریختی نهادی پاول و دای مجیو شامل ۱- هم‌ریختی اجباری (نفوذ سیاسی و مشروعیت) ۲- هم‌ریختی هنجاری (حرفه‌ای گرای) ۳- هم‌ریختی تقلیدی (واکنش به عدم اطمینان).

کاولی (۲۰۰۷) در پایان‌نامه دکترا تحت عنوان یادگیری از شکست خطمشی در سازمان‌های دولتی ایرلند چگونه شکست خطمشی در بخش دولتی را تفسیر، و چگونه ما از آن یاد بگیریم. " شکست خطمشی یک واژه‌ای است توسط تحلیلگران خطمشی توصیف حوادث ناشی از اقدامات خاصی و یا عدم اقدامات سازمان‌های دولتی که توسط عموم مردم و سایر ذینفعان منفی ارزیابی شده است. با وجود اغلب عواقب جدی چنین به نظر می‌رسد که یادگیری از آن محدود و یا بی‌اثر است، و شواهدی وجود دارد که مشکلات مشابه را با عواقب پرهزینه عود کند و دوباره تکرار می‌شود. شکست خطمشی در درجه اول حوادث ساخته‌شده اجتماعی و سیاسی است که تفسیرهای متعدد از آنچه رخ داده است را نمایان می‌سازد. بنابراین یادگیری از چنین رویدادهایی شدیداً وابسته به این است که چگونه سهامداران کلیدی، که در این تحقیق کارمندان دولت ایرلند هستند، تفسیر وقایع، و تفسیر درس گرفتن از آن‌ها را انجام می‌دهند. این مطالعه نشان می‌دهد که محدودیت‌های رویکرد اهداف عقلایی در تجزیه و تحلیل و یادگیری از، شکست خطمشی به دانش ما می‌افزاید با ارائه بینش جدید به فرایند یادگیری از شکست خطمشی با اتخاذ چارچوب‌های تفسیری، و از طریق استفاده از یک مطالعه موردی از شکست خطمشی و مصاحبه با گروهی از کارمندان دولت در ایرلند، دلایلی تازه بیان می‌کند که چرا یادگیری از شکست خطمشی پیچیده و دشوار است.

موسبرگر و ولمن (۲۰۰۳) در پژوهش خود تحت عنوان انتقال خطمشی به‌عنوان شکلی از تکامل آینده نگران دیدگاه مبنی بر اینکه چطور انتقال خطمشی می‌تواند قدرت پیش‌بینی از چگونگی کارکرد یک خطمشی در محیط جدید فراهم کند و الزامات موفقیت آنچه خواهد بود ارائه دادند.

موندرا رام، تئودور اکوپولوس و ورتینگتون (۲۰۰۷) در پژوهشی تحت عنوان انتقال خطمشی در عمل به پویایی‌های انتقال خطمشی غیردولتی عوامل تسهیل‌کننده و یکپارچه کردن پژوهش با عمل در کسب‌وکارها اشاره نمودند. فرایند انتشار و انتقال سیاست در زمینه‌هایی مثل دموکراسی، فساد اداری، حقوق بشر و سیاست‌های زیست-محیطی به‌خوبی قابل‌رؤیت است (شنل، ۲۰۱۴).

تحلیل داده‌ها

عوامل بین‌المللی بر اتخاذ خط‌مشی داخلی و تکامل آن به دو روش تأثیر می‌گذارند شامل: الف-کانال انتقال سیاست یا خط‌مشی و ب-پذیرش؛-الف:کانال انتقال یا انتشار خط‌مشی:

جدول ۱: تأثیرات کانال انتقال خط‌مشی

تأثیر بر روی تقاضای داخلی - حمایت از خط‌مشی‌ها	قدرت مورد انتظار، اجرا و پایداری قانون	کانال انتقال
مشابه توضیح مشروعیت مجدد برای اتخاذ خط‌مشی‌های شفافیت و ضد فساد، باهدف علامت یا سیگنال بین‌المللی باشد بجای اینکه داخلی باشد	قدرت قوانین اتخاذشده و میزان اجرا به تقاضاهای خاص محیط سازمان‌های مشروط بستگی دارد	مشروطیت - رقابت
هیچ‌گونه تأثیری بر تقاضای داخلی برای خود خط‌مشی‌ها نیست اثرگذاری بر پشتیبانی برای خط‌مشی به علت پاداش‌های بیرونی ادراک‌شده در پاداش‌های مادی برای رقابت و مشروطیت، پاداش‌های سمبولیک برای تقلید	قوانین ضعیف - اجرای ضعیف	تقلید
یادگیری را به وجود می‌آورد. یا ترغیب تقاضای داخلی را برای خود خط‌مشی‌ها افزایش می‌دهد.	قدرت قوانین اتخاذشده و میزان اجرا به مشوق‌های داخلی و تکاملشان به‌مرور زمان بستگی دارد	ترغیب - خط و مشی یادگیری

۲۲۹



فصلنامه

پژوهش‌های

روابط بین‌الملل،

دوره نخست، شماره

بیست و ششم

زمستان ۱۳۹۶

جدول ۲: رویکردهای انتقال و اشاعه

پارادایم	انتقال خط‌مشی	اشاعه خط‌مشی
تعریف	انتقال خط‌مشی، تقلید و درس‌آموزی همه به فرایندهایی اطلاق می‌شود که در آن دانش در مورد خط‌مشی‌ها، ترتیبات اداری، نهادهای و ایده‌های سایر محیط‌های سیاسی مورد استفاده قرار می‌گیرد.	فرآیندی که توسط آن یک نوآوری از طریق کانال‌های ارتباطی خاص در بین اعضای یک سیستم اجتماعی ارتباط برقرار می‌کند این فرآیند نوع خاصی از ارتباط است که پیام‌ها با ایده‌های جدیدی مرتبط می‌شوند.
رویکرد غالب	در بین دانشمندان و تحلیل‌گران سیاسی سیاست عمومی و مدیر دولتی رایج است.	در بین جامعه شناسان رایج است ولی به‌طور روزافزون توسط اندیشمندان سیاسی مورد استفاده قرار می‌گیرد.
گرایش روش‌شناختی	مطالعات موردی، تجزیه و تحلیل تطبیقی	روش‌شناسی کمی
مفاهیم و واژه‌های غالب	یادگیری خط‌مشی، درس‌آموزی، یادگیری مبتنی بر قضا بهیضت.	مدل القایی خط‌مشی، مدل دست‌های خط‌مشی، مدل گروهی، هم‌شکلی
فرض اساسی	فرآیند تغییر در این پارادایم سیاسی است از این نظر که یادگیری خط‌مشی به وسیله نهادهای سیاسی فیلتر می‌شود.	فرآیند تغییر در شبکه‌های اجتماعی رخ می‌دهد.
مکانیسم‌های تغییر خط‌مشی	در دامنه مدل‌های اجباری، داوطلبانه، تقلیدی، شبکه‌نخبگان و همگونی از طریق حکومت‌های بین‌المللی و نفوذ بازیگران خارجی دارای نوسان است.	هم‌شکلی، فرهنگ، هنجارهای بین‌المللی و بهترین عمل.
پیامدها	دارای سوگیری به سمت همگرایی	دارای سوگیری قوی به سمت همگرایی
تمرکز با توجه به فرآیند خط‌مشی	جامع، تمرکز بر اهداف خط‌مشی، محتوا، ابزارها، پیامدها و سبک‌ها.	انتخابی تمرکز بر اهداف خط‌مشی و محتوای آن

توضیحات فراوانی برای اتخاذ سیاست‌ها و خط‌مشی‌های مشابه در سراسر دنیا هستند. انتشار و انتقال سیاست توضیحی برای اتخاذ و اقتباس خط‌مشی‌های مشابه در همه کشورها است (بارون و گیلاردی، ۲۰۰۶) مدیریت عمومی تحت شرایط جهانی شدن تحت الشعاع وابستگی‌های متقابل و بین‌الملل قرار دارد (دانش فرد، ۱۳۸۹). درس‌آموزی

و یادگیری، یادگیری این نکته است که تحت چه شرایطی و تا چه حدی برنامه‌های اثربخش در خارج از کشور ممکن است در کشور مقصد نیز به کار آید. علاوه بر این، شکست سایر دولت‌ها نیز می‌تواند درس‌هایی را عرضه کند که اجتناب از آن‌ها منجر به کاهش هزینه سیاسی کشورها می‌شود (رز، ۲۰۰۵: ۱).

-کانال اول: مشروطیت یا رقابت: سلطه عوامل اقتصادی و روابط قدرت را به‌عنوان محرک‌های انتشار سیاست بین‌المللی فرض می‌کند. در این توصیف، کشورهای مختلف سیاست‌های مشابهی به علت فشار خارجی سازمان‌های بین‌المللی یا کشورهای قدرتمند اتخاذ می‌کنند تا شرایطی را تأمین یا برآورده نمایند (اجبار - مشروطیت)، یا به علت فشارهای بازارهای بین‌المللی (رقابت) (سایمون و الکینز، ۲۰۰۴) در این نوع از مکانیسم انتشار، بیشتر انگیزه‌های تصمیم‌گیران سطوح بالا در اتخاذ خط‌مشی متأثر از پاداش مادی یا اقدامات تنبیهی برای اتخاذ آن می‌باشد (شنل، ۲۰۱۴).

-کانال دوم: یادگیری و ترغیب: مکتب دوم فرض می‌کند که خط‌مشی بیشتر به این خاطر که آن‌ها از لحاظ اجتماعی ارزشمندند انتشار می‌یابند (میکر و گیلاردی، ۲۰۰۹، ۵۳۰) به عبارت دیگر، بعضی خط‌مشی‌ها چون متصل به یک اصل یا ارزشی هستند که پذیرش زیادی در دنیا دارد انتشار می‌یابند. که به دو نوع مختلف تقسیم‌بندی می‌شود. یادگیری کشور چه به صورت ترغیب یا متقاعد چه به صورت یادگیری مطرح است (فاینمور و سیکینک، ۲۰۰۱) که سیاست‌های موفق اقتباس می‌شوند و خواسته‌های داخلی را برطرف نموده یا مشکلات داخلی را حل می‌نمایند (سایمون و همکاران، ۲۰۰۶).

-کانال سوم: در مواردی نیز خط‌مشی خاصی بدون درونی یا باطنی سازی ارزش بنیادی آن یا توجه به بستر کشور اتخاذ می‌شود (سایمون و همکاران، ۲۰۰۶) که از اصطلاحات مختلف برای توصیف آن استفاده شده شامل: تقلید (برزل و ریس، ۲۰۰۹)، نسخه‌برداری (شیپان، ۲۰۱۲: ۴)، هم‌ریختی تقلیدی (اندروز و همکاران، ۲۰۱۲) - که بیشتر در نهادگرایی جامعه‌شناسانه مطرح است (مایر و روان، ۱۹۹۷؛ میر و همکاران، ۱۹۹۷) یا کپی (دوبینز و همکاران، ۲۰۰۷).

کانال چهارم همگرایی خط‌مشی: همگرایی جایگاه محوری در بسیاری از مطالعات حیطة- های خط‌مشی عمومی دارد. همگرایی را می‌توان اساساً این‌گونه تعریف کرد تمایل جوامع به شبیه‌تر شدن و ایجاد مشابهت‌هایی در ساختارها، فرآیندها و عملکردها (امیری و همکاران، ۱۳۹۰). همگرایی خط‌مشی می‌تواند حاکی از همگرایی نیت‌ها یا اهداف، محتوای خط‌مشی، ابزارهای خط‌مشی، پیامدها یا سبک خط‌مشی باشد.

کانال پنجم: بومی‌سازی خط‌مشی: که بر این اساس خط‌مشی‌ها دارای هویت فرهنگی و تاریخی بوده و از جامعه‌ای به جامعه دیگر و حتی از یک مقطع به مقطع بعد باید تغییر یابد و باید با شناخت و در نظر گرفتن ارزش‌های ویژه مستتر در محیط و زادبوم درس‌آموزی صورت پذیرد. که می‌تواند به صورت درس‌آموزی از تجربیات سایر کشورها برای حل مشکلات مشترک، به کارگیری مدل‌های اثربخش خط‌مشی در محیط بومی، ترکیب خلاقانه عناصر مختلف خط‌مشی‌های موفق خارجی به روش جدید باشد.

ب: پذیرش خط‌مشی هم در یادگیری تأثیرگذار است که شامل ۱- قدرت جهانی به‌عنوان یک هنجار زمانی تعداد زیادی از کشورها خط‌مشی‌ای را اتخاذ کنند، بیشتر احتمال دارد که کشورهای دیگر خودشان را با آن خط‌مشی منطبق نمایند (فینمورو سیکینک، ۱۹۹۸) هنجارهایی با ویژگی‌های خاص آسان‌تر توسط کشورهای مختلف پذیرفته می‌شوند (شیملفینینگ، ۲۰۰۲) وضوح یا تعیین هنجار می‌تواند همچنین به فهم / جذب داخلی‌اش کمک می‌کند لازم به ذکر است که در این تحقیق شاخص‌های این مؤلفه با توجه به پیشینه و ادبیات تحقیق و تجربیات سایر کشورها عبارتند از: ۱- باورها و اعتقادات مقامات ارشد دولتی، وجود کانال‌های ارتباطی با کشورهای دیگر، فرهنگ سیاسی، آگاهی (خرد) سیاسی، میزان همخوانی با اصول پذیرفته‌شده بین‌المللی، میزان همخوانی با حقوق بشر و ارزش‌های دموکراتیکی، میزان وضوح یا تعیین‌کننده بودن هنجارها در یادگیری از تجربیات سایر کشورها؛

۲- اهمیت داخلی خط‌مشی یا تناسب خط‌مشی (عدم تعارض آن) با ساختار داخلی عامل مهم در پذیرش خط‌مشی می‌باشد (کورتا و دیویس، ۲۰۰۰) که ساختار داخلی به روابط اجتماعی، همچنین فرهنگ سیاسی وابسته است. البته حتی قوی‌ترین خط‌مشی‌ها و هنجارهای جهانی باید با در نظر گرفتن ویژگی‌های کشور

(بافت) و هنجارهای کشور مقصد الگو گیری شود (فینمور و سیکینک، ۲۰۰۱). لازم به ذکر است که در این مقاله شاخص‌های این مؤلفه با توجه به پیشینه و ادبیات تحقیق و تجربیات سایر کشورها عبارتند از: میزان تناسب خط‌مشی‌های موفق بین‌المللی با فرهنگ کشور ما و نهادهای موجود آن، میزان عدم تعارض هنجارها در خط‌مشی‌های موفق خارجی با اصول فرهنگی، میزان بکارگیری هنجار پذیرفته‌شده توسط چهره‌های عمومی هر یک از این ۵ حوزه به همراه سطح پذیرش آن فهم خاصی از اتخاذ و پذیرش خط‌مشی‌های مشابه در بین کشورها دارند؛ به عبارت بهتر، این پدیده را به گونه خاصی، تعبیر و تفسیر می‌کنند.



نمودار ۱: مدل تحقیق

در این مقاله نظر ۱۷-۲۱ نفر از خبرگان برای تحلیل دلفی پرسیده و استفاده شده است. در این مقاله برای گردآوری داده‌های پژوهش از پرسشنامه استفاده گردیده است. برای تهیه پرسشنامه از ادبیات پژوهش، پیشینه و تجربیات سایر کشورها استفاده شده است. با تکمیل پرسشنامه نیمه ساختاریافته توسط خبرگان شاخص‌های اصلی با تکنیک دلفی طی سه مرحله غربال و نهایی گردید همچنین برای بیان اهمیت شاخص‌های پرسشنامه دلفی از طیف ۵ درجه‌ای لیکرت استفاده شده است.

جدول ۳- طیف لیکرت ۵ درجه

طیف ۵ درجه	بی اهمیت	کم اهمیت	متوسط	مهم	خیلی مهم
معادل کمی	۱	۲	۳	۴	۵

مرحله اول ۱۵ شاخص برای ۵ مؤلفه

به عنوان کانال انتقال خطمشی در شکل گیری خطمشی مؤثر سلامت نظام اداری در نظر گرفته شد.

جدول ۴- مؤلفه‌ها و شاخص‌های کانال انتقال خطمشی

مؤلفه‌ها	شاخص	تعداد	میانگین ن	میانگین ه	مد	انحراف معیار	واریانس	دامنه تغییرات	کمینه ه	بیشینه
خطمشی و سیاست‌ها	استفاده از سیاست‌های مشابه	۱۷	۴,۰۵۹	۴	۴	۰,۴۲۹	۰,۱۸۴	۲	۳	۵
	وارد کردن عقلانیت علمی در خطمشی‌های تدوین شده	۱۷	۴,۱۱۸	۴	۴	۰,۸۵۷	۰,۷۳۵	۳	۲	۵
تولید	پذیرش قسمت‌های جذاب خطمشی‌های موفق خارجی	۱۷	۴,۰۰۰	۴	۴	۰,۳۵۴	۰,۱۲۵	۲	۳	۵
	اخذ خطمشی‌های موفق بنا به تأمین یا برآورده کردن برخی از شرایط	۱۷	۴,۰۵۹	۴	۴	۰,۹۶۶	۰,۹۳۴	۳	۲	۵
مروطیت - رقابت	اخذ خطمشی‌ها به خاطر مواجه شدن با بحران‌های مشروعیت بین‌المللی	۱۷	۴,۱۱۸	۴	۴	۰,۶۹۷	۰,۴۸۵	۲	۳	۵
	اخذ خطمشی‌ها به خاطر مواجه شدن با تهدید اعتماد سرمایه‌گذاری	۱۷	۴,۰۵۹	۴	۴	۰,۷۴۸	۰,۵۵۹	۳	۲	۵
	اخذ خطمشی‌ها در جهت رقابت	۱۷	۴,۰۵۹	۴	۴	۰,۷۴۸	۰,۵۵۹	۲	۳	۵

۲۳۴



نقش تجربیات
بین‌المللی
بر یادگیری
سیاست‌گذاران

								اجتماعی با همسایگان	یادگیری خط مشی
۵	۳	۲	۰.۵۰۰	۰.۷۰۷	۴	۴	۴,۰۰۰	۱۷	انتشار خط‌مشی‌ها به‌خاطر ارزشمندی آن‌ها از لحاظ اجتماعی
۵	۳	۲	۰.۵۰۰	۰.۷۰۷	۴	۴	۴,۰۰۰	۱۷	استفاده از خط‌مشی‌های موفق خارجی برای حل مسائل داخلی
۵	۴	۱	۰.۲۴۳	۰.۴۹۳	۴	۴	۴,۳۵۳	۱۷	درس‌آموزی از تجربیات سایر کشورها برای حل مشکلات مشترک
۵	۴	۱	۰.۲۶۵	۰.۵۱۴	۴	۴	۴,۴۷۱	۱۷	به‌کارگیری مدل‌های اثربخش خط‌مشی در محیط بومی
۵	۲	۳	۰.۵۰۰	۰.۷۰۷	۴	۴	۴,۰۰۰	۱۷	ترکیب خلاقانه عناصر مختلف خط‌مشی‌های موفق خارجی به روش جدید

که در مرحله اول ۳ شاخص حذف گردید و به ۱۲ شاخص و ۵ مؤلفه در مرحله دوم رسید در مرحله دوم و سوم هیچ شاخصی از این بعد حذف نگردید

یکی از مباحث همیشگی همراه با تکنیک دلفی، رسیدن به توافق و پایان مرحله‌های آن است. یک روش علمی برای رسیدن به توافق، محاسبه ضریب توافقی کندال است. در این مطالعه نیز برای محاسبه هماهنگی دیدگاه کارشناسان از ضریب توافقی کندال استفاده شده است:

جدول ۶: ضریب توافق کندال

تعداد کارشناسان	ضریب کندال	درجه آزادی	مقدار معناداری
۲۱	۰/۳۴۵	۴۱	۰/۰۰۳
۱۹	۰/۶۰۹	۲۸	۰/۰۰۱
۱۷	۰/۶۲۹	۲۸	۰/۰۰۱

بر اساس نتایج جدول مقدار ضریب کندال در مرحله اول تکنیک دلفی ۰/۳۴۵ به دست آمده نشان می‌دهد وحدت نظر میان دیدگاه کارشناسان در حد متوسطی است. همچنین مقدار معناداری نیز ۰/۰۰۳ به دست آمده است که نشان می‌دهد با اطمینان ۹۵٪ می‌توان به نتایج به دست آمده اتکا کرد. در نتیجه با صرف نظر از شاخص‌هایی که امتیاز زیر شدت آستانه کسب کرده‌اند، سایر شاخص‌ها برای مطالعه در مرحله دوم مورد استفاده قرار گرفته‌اند. ضریب کندال در مرحله دوم تکنیک دلفی ۰/۶۰۹ به دست آمده نشان می‌دهد وحدت نظر میان دیدگاه کارشناسان در حد خوبی است. همچنین مقدار معناداری نیز ۰/۰۰۱ به دست آمده است که نشان می‌دهد با اطمینان ۹۵٪ می‌توان به نتایج به دست آمده اتکا کرد. ضریب کندال در مرحله سوم تکنیک دلفی ۰/۶۰۹ به دست آمده که تغییر چندانی پیدا نکرده است. همچنین میانگین امتیازات تمامی گویه‌ها در حدود ۴ به دست آمده است که نشان از نزدیک بودن دیدگاه‌ها دارد. بنابراین تکنیک دلفی متوقف شده و شاخص‌های شناسایی شده برای تحلیل نهایی مورد استفاده قرار گرفته است. برای روایی سنجی خوشه‌بندی انجام شده از تکنیک حداقل مربعات جزئی استفاده شده است. همچنین در نهایت مدل کلی تحقیق نیز با استفاده از همین تکنیک به بته آزمون قرار داده شده است. در تکنیک حداقل مربعات جزئی چند نکته از اهمیت بسیار زیادی برخوردار است:

۱- قدرت رابطه بین عامل (متغیر پنهان) و متغیر قابل مشاهده به وسیله بار عاملی نشان داده می‌شود. بار عاملی مقداری بین صفر و یک است. اگر بار عاملی کمتر از ۰/۲ باشد رابطه ضعیف در نظر گرفته شده و از آن صرف نظر می‌شود. بار عاملی بین ۰/۲ تا ۰/۶ قابل قبول است و اگر بزرگ‌تر از ۰/۶ باشد خیلی مطلوب است.

۲- زمانی که همبستگی متغیرها شناسایی گردید باید آزمون معناداری صورت گیرد. برای بررسی معناداری همبستگی‌های مشاهده شده از روش‌های خودگردان سازی (بوت استراپ). و یا برش متقاطع جک نایف استفاده می‌شود. در این مطالعه از روش خودگردان سازی استفاده شده است که آماره t را به دست می‌دهد. در سطح خطای ۵٪ اگر مقدار آماره بوت استراپینگ t -value بزرگ‌تر از ۱/۹۶ باشد همبستگی‌های مشاهده شده معنادار است.

روایی سازه (مدل اندازه‌گیری) در سطح شاخص‌های نهایی

علاوه بر خوشه‌بندی عامل‌ها، ابعاد آن‌ها با استفاده از تکنیک حداقل مجذورات جزئی، صحت اندازه‌گیری هریک از عوامل و شاخص‌های مربوط نیز روایی سنجش شده است. در این مرحله با استفاده از تکنیک حداقل مجذورات جزئی، مشخص شده است که آیا به درستی ابعاد آن شاخص‌ها را مورد سنجش قرار داده است؟ نتایج به صورت خلاصه در ادامه ارائه شده است.

جدول ۷: ابعاد و شاخص‌های کانال انتقال یا انتشار خطمشی

شماره سوالات	تعداد گویه	نماد	زیرمعیار	ابعاد اصلی	
سؤال ۱ تا ۲	۲	S11	همگرایی خطمشی	کانال انتقال یا انتشار خطمشی	C1
سؤال ۳ تا ۳	۱	S12	تقلید خطمشی		
سؤال ۴ تا ۷	۴	S13	مشروطیت - رقابت		
سؤال ۸ تا ۹	۲	S14	یادگیری خطمشی		
سؤال ۱۰ تا ۱۲	۳	S15	بومی‌سازی خطمشی		

۲۳۷



فصلنامه

پژوهش‌های

روابط بین‌الملل،

دوره نخست، شماره

بیست و ششم

زمستان ۱۳۹۶

بارهای عاملی در شکل ۱ نشان می‌دهد شاخص‌های ذکر شده تبیین کننده مؤلفه‌های کانال انتقال خطمشی می‌باشند

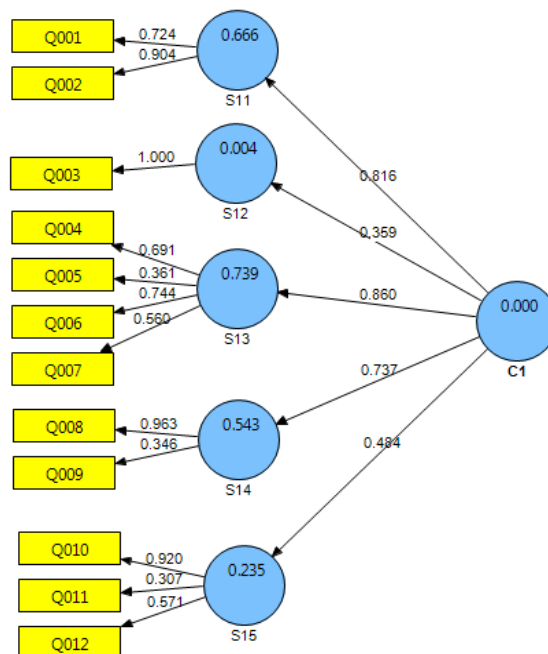

شکل ۱: بار عاملی استاندارد مدل اندازه‌گیری کانال انتشار خط‌مشی برای بررسی معناداری بارهای عاملی مشاهده شده از روش خودگردان سازی (بوت استراپ). استفاده شده است که مقدار آماره بوت استرایپینگ t -value در سطح خطای ۵٪ بزرگ‌تر از $1/96$ می‌باشد پس همبستگی‌های مشاهده شده معنادار است.

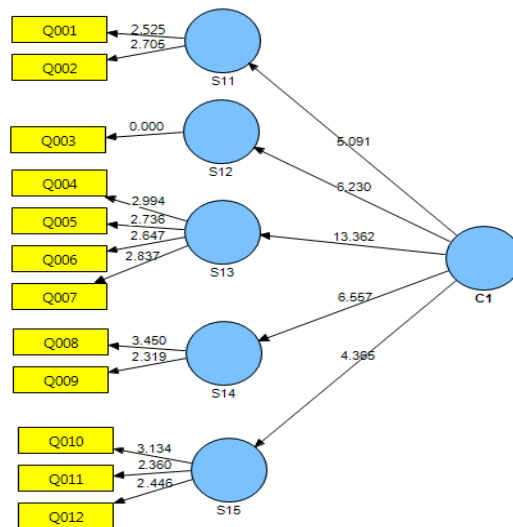

شکل ۲: سنجش معناداری روش بوت استرایپینگ مدل اندازه‌گیری سرعت پذیرش سیاست‌ها یا خط‌مشی‌ها هم متأثر از محیط بین‌المللی است و یادگیری تجربیات موفق و بومی سازی تجربیات را متأثر می‌کند.

جدول ۸ ابعاد و شاخص‌های نقش تأثیرات خارجی یا سرعت پذیرش

شماره سوالات	تعداد گویه	نماد	زیرمعیار	ابعاد اصلی
سؤال ۱۳ تا ۱۹	۷	S2 1	قدرت جهانی	C2 نقش تأثیرات خارجی یا سرعت پذیرش
سؤال ۲۰ تا ۲۲	۳	S2 2	برجستگی داخلی یا تناسب با ساختارهای داخلی	

بارهای عاملی در شکل ۱: نشان می‌دهد شاخص‌های ذکر شده تبیین کننده مؤلفه سرعت

پذیرش می‌باشند

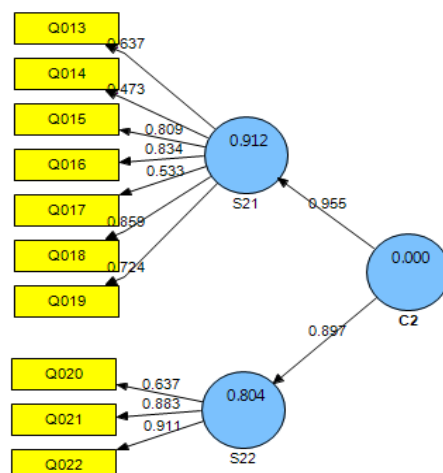

شکل ۳: بار عاملی استاندارد مدل اندازه‌گیری نقش سرعت پذیرش مقدار آماره بوت استرایپینگ t -value در سطح خطای ۵٪ بزرگ‌تر از ۱/۹۶ می‌باشد پس همبستگی‌های مشاهده شده معنادار است. بنابراین شاخص‌های ذکر شده تبیین‌کننده مؤلفه پذیرش خطمشی می‌باشند

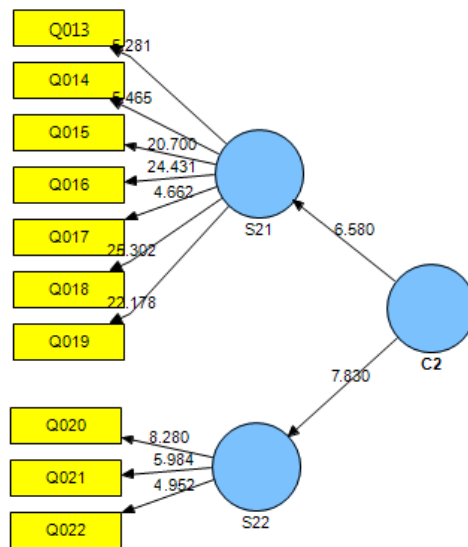

شکل ۴: سنجش معناداری بروش بوت استرایپینگ مدل اندازه‌گیری

نتیجه‌گیری

نتایج تحقیق نشان می‌دهد شاخص‌هایی که با تکنیک دلفی و با کمک خبرگان شناسایی و غربال‌گری شدند و روایی سنجی آن با استفاده از تکنیک حداقل مجذورات جزئی جهت اطمینان از صحت اندازه‌گیری شاخص‌های مؤلفه انجام گردید نشان می‌دهد شاخص‌هایی که برای سنجش هر بعد در نظر گرفته شده است، به درستی آن بعد را مورد سنجش قرار می‌دهد. توضیحات فراوانی برای اتخاذ سیاست‌ها و خطمشی‌های مشابه

در سراسر دنیا هستند. خط‌مشیها نیز می‌توانند یکی از مهم‌ترین نوآوری‌هایی باشند که اشاعه می‌یابند، اشاعه و انتقال خط‌مشی توضیحی برای اتخاذ و اقتباس خط‌مشی‌های مشابه در همه کشورها است، نظریه پردازان اشاعه خط‌مشی در این امر اشتراک نظر دارند که انتخاب‌های خط‌مشی کشور را انتخاب‌های دیگر کشورها شکل می‌دهد، در حالی که در روایت‌های سنتی انتخاب‌های خط‌مشی، صرفاً به شرایط داخلی اشاره داشت. در خط‌مشی گذاری حوزه یادگیری و بومی‌سازی، به نقش کشورهای تقلیدکننده توجه شده است. در خط‌مشی گذاری توجه به تجربیات سایر کشورها با توجه به تفاوت‌های فرهنگی و بومی‌سازی تجربیات کشورهای دیگر- نه کپی برداری صرف و در نظر گرفتن مؤلفه سرعت پذیرش مطابق نمودار ۲ کارگشا می‌باشد و ترغیب و یادگیری بهترین کانال انتشار خط‌مشی می‌باشد که تقاضای داخلی برای خط‌مشی ایجاد می‌کند.

بنابراین جهت ظرفیت‌سازی یادگیری خط‌مشی گذاران پیشنهاد‌های زیر ارائه می‌گردد: ارتقای فرهنگ سیاسی، ارتقای خرد سیاسی، مبتنی بر مصادیق موفق؛- استفاده از سنجه‌های بین‌المللی- مثل بانک جهانی برنامه توسعه سازمان ملل سازمان شفافیت بین‌الملل گزارش‌های TI و تجارت بین‌الملل؛- درس‌آموزی از خط‌مشی‌های موفق خارجی با در نظر گرفتن تناسب خط‌مشی‌های موفق بین‌المللی با فرهنگ کشور ما و نهادهای موجود است.

منابع

- امیری، علی نقی، دانایی فرد، حسن، زارعی متین، حسن، امامی، سید مجتبی (۱۳۹۰)، فهم جوهره خط‌مشی‌های عمومی: واکاوی نظری ماهیت تقلید پذیری خط‌مشی گذاران ملی، اندیشه مدیریت راهبردی، سال پنجم، شماره اول، بهار و تابستان، شماره پیاپی ۹، صص ۵-۴۴
- دانش فرد، کرم اله (۱۳۸۹)، فرآیند خط‌مشی گذاری عمومی، چاپ اول، دانشگاه آزاد اسلامی واحد علوم و تحقیقات
- دانایی فرد حسن، خیر گو منصور، آذر عادل، فانی علی اصغر فهم انتقال خط‌مشی اصلاحات اداری در ایران پژوهشی بر مبنای راهبرد داده بنیاد مجله علمی- پژوهشی مدیریت فرهنگ سازمانی دوره دهم، شماره دوم، پاییز و زمستان ۱۳۹۱ صفحات ۵- ۲۸

خیر گو منصور، دانایی فرد، حسن (۱۳۹۰)، چالش های مدیریت دولتی و تأثیر آن بر درس آموزی مدیریتی ملی در ایران؛ پژوهشی اکتشافی ترکیبی فصلنامه علمی- پژوهشی مدیریت نظامی شماره ۴۴، سال یازدهم، زمستان ۱۱-۴۶

Andrews, M., Pritchett, L., & Woolcock, M. (2012). Escaping capability traps through problem-driven iterative adaptation (PDIA). Center for International Development at Harvard University. Working Paper, (240).

Boushey, Graeme (۲۰۰۷) Diffusion dynamics: Incremental and non-incremental patterns of policy diffusion in the American states, Ph.Ds.' Dissertation, United States – Washington

Boerzel, T. A., & Risse, T. (2009, May). The Transformative Power of Europe. The European Union and the Diffusion of Ideas. KFG the Transformative Power of Europe Working Paper Nr. 1, FU Berlin, May 2009. Retrieved from: http://userpage.fu-berlin.de/kfgeu/kfgwp/wpseries/WorkingPaperKFG_11.pdf

Biesenthal, Christopher, Wilden, Ralf (2014). Multi-level project governance: Trends and opportunities, ScienceDirect, www.elsevier.com/locate/ijpromanhttp://dx.doi.org/10.1016/j.ijproman.2014.06.005

Boerzel, Tanja A., and Thomas Risse. (2009). the Transformative Power of Europe. The European Union and the Diffusion of Ideas. KFG the Transformative Power of Europe Working Paper Nr. 1, FU Berlin, May 2009.

Dolowitz, D. a. & M., D. (1996), who learns what from whom: a review of the policy transfer literature, political studies, 44, and 343-57.

Dolowitz, D. a. & M. D. (2000), learning from abroad: the role of policy transfer in contemporary policy-making, Governance, 13, 5-24.

Di Maggio, P.J. & Powell, W.W. (1983). The iron cage revisited institutional isomorphism and collective rationality in organizational fields. American Sociological Review 48: 147-160.

Francis, B.B., Hasan, I., John, K., & Waisman, M. (2006). Does Delaware incorporation affect the firm's cost of debt capital? Available at SSRN: <http://ssrn.com/abstract=890870>.

Gilardi, F. (2012). Transnational diffusion: Norms, ideas, and policies. Ch. 18 in: Carlsnaes, W; Risse-Kappen, T; Simmons, BA. Handbook of International Relations, 2nd ed. Los Angeles, [Calif.]; London: SAGE, p. 453-477

Grindle, M. S. (2004). Good enough governance: Poverty reduction and reform in developing countries. Governance, 17(4), 525-548.

Grindle, M. S. (2007). Good enough governance revisited. Development Policy Review, 25(5), 533-574.

۲۴۱

پژوهش های
روابط بین الملل

فصلنامه

پژوهش های

روابط بین الملل.

دوره نخست، شماره

بیست و ششم

زمستان ۱۳۹۶

- Levi- Four and Vigoda-Gadot (2006). International Public Policy and Management, the Pennsylvania State University—Harrisburg Middletown, Pennsylvania
- Meagher, P & Voland, C. (2006, June). Anticorruption Agencies (ACAs): Office of Democracy and Governance Anticorruption Program Brief. Retrieved from:http://drg.usaidallnet.gov/dgpubs/document_details.php?document_key=1
- Meyer, J. W., & Rowan, B. (1977). Institutionalized organizations: Formal structure as myth and ceremony. *The American Journal of Sociology*, 340-363.
- Meyer, J. W., Boli, J., Thomas, G. M., & Ramirez, F. O. (1997). World society and the Nation-State. *The American Journal of Sociology*, 103(1), 144-181.
- Simmons, B. A., & Elkins, Z. (2004). The globalization of liberalization: Policy diffusion in the international political economy. *The American Political Science Review*, 98(1), 171-189.
- Paynter, Sharon R (2008) Policy Diffusion across the American (Judicial) States Administration, Raleigh, North Carolina, and A dissertation submitted to the Graduate Faculty of North Carolina State University s for the Degree of Doctor of Philosophy Public Administration, Raleigh, North Carolina
- Rose, R (2005), "Learning From Comparative Public Policy: A Practical Guide" London and New York: Routledge
- Simmons, B. A., Dobbin, F., & Garrett, G. (2006). Introduction: The international diffusion of liberalism. *International Organization*, 60, 781-810.
- Schell, Sabina (2014) International Policy Diffusion and Domestic Policy-Making: the Case of Two Transparency and Anticorruption Policies in Romania., Washington University Dissertation for the degree of Doctor of Philosophy International Affairs and Public Policy and Public Administration , May 18, Published by ProQuest LLC (2014)
- Zhao, J. H., Kim, S. H., & Du, J. (2003). The impact of corruption and transparency on foreign direct investment: An empirical analysis. *Management International Review*, 43(1), 41-62